



Návod na použitie a údržbu

JourneyMan Gladiator X-8 All Terrain Vehicle

Varianty: X8-EFI všetky typy

Poznámka: niektoré údaje uvedené v tomto manuály sa môžu líšiť v závislosti na konkrétnom prevedení stroja. Fotografie a obrázky sú iba ilustračné. Kompletné technické údaje nájdete v Technickom preukaze alebo CoC liste vydanom ku každému jednotlivému stroju. V prípade nejasností kontaktujte zástupcu značky. Zmeny vyhradené.

ÚVOD

Gratulujeme Vám k nákupu stroja JourneyMan Gladiator - All Terrain Vehicle (ďalej len ATV). Sme hrdí na to, že Vám ponúkame tento výrobok skonštruovaný a vyrobený na najvyššej úrovni a podľa prísnych noriem kvality. Sme si istí, že si vychutnáte prvotriedne prevedenie, spoľahlivosť, komfortnú jazdu a bezpečnosť.

Tento manuál je určený vlastníkom a obsluhu stroja ATV, ktorý oboznamuje s ovládacími charakteristikami a mnohými vlastnosťami a funkciami, ktoré ATV ponúka. Manuál tiež zahrňuje informácie o starostlivosti a údržbe ATV. Prosím, čítajte tento manuál pozorne. Informácie obsiahnuté v tomto manuály, výstražné nálepky a ostatné prvky, dodávané s ATV, Vám pomôžu porozumieť bezpečnému užívaniu a údržbe ATV. Uistite sa, že všetkému rozumiete a postupujte podľa inštrukcií a varovaní uvedených v tomto manuály.

Tento ATV nie je navrhnutý pre používanie na komerčné účely, v požičovniach ATV a podobných oboroch a pre závodnú činnosť. Je určený na bezproblémovú prepravu dvoch osôb a batožiny po cestách a v ľahšom teréne. Pri nedodržaní týchto podmienok neposkytujeme akékoľvek záruky na životnosť a spoľahlivosť stroja.

DÔLEŽITÉ BEZPEČNOSTNÉ UPOZORNENIE

Súčasťou návodu je príručka „Bezpečnostné inštrukcie – základné pokyny pre bezpečné použitie ATV“. Riadte sa vždy bezpečnostnými pravidlami uvedenými v tejto príručke.

IDENTIFIKAČNÉ ČÍSLA STROJA

Tu si prosím zaznamenajte identifikačné čísla Vášho ATV. Odoberte náhradný kľúč a uložte ho na bezpečnom mieste. Duplikát Vášho kľúča môže byť vyrobený len zhodou nového kľúča s Vaším existujúcim kľúčom, takže pokiaľ dôjde k strate obidvoch kľúčov, spínač zapalovania a kompletný zámkový set musí byť vymenený.



A. VIN stroja: _____

Je umiestnené na priečke pod sedadlom stroja.

B. Sériové číslo motora: _____

Je umiestnené na ľavej strane motora pod plastovým krytom.

C. Označenie modelu stroja: _____

Je umiestnené na identifikačnom štítku nad pravým kolesom.

VLASTNOSTI

Elektrické spínače a ovládače



A. - Zapínanie svetiel

Zapínanie svetiel sa skladá zo štyroch pozícií.

Keď je spínač v prednej polohe, tak sú zapnuté diaľkové svetlá a zadné koncové svetlo.

Keď je spínač v strednej – prednej polohe, tak sú zapnuté stretávacie svetlá a zadné koncové svetlo.

Keď je spínač v strednej - zadnej polohe, tak sú vypnuté všetky svetlá.

Keď je spínač v zadnej polohe, tak sú zapnuté obrysové svetlá a zadné koncové svetlo.

VAROVANIE

Nepoužívajte svetlá po vypnutí motora dlhšie ako 10 minút. Batéria sa môže natoľko vybiť, že stroj nepôjde naštartovať. Pokiaľ k tomu dôjde, je potrebné vybrať batériu a dobiť ju.

B. - Štartovanie

Stlačte toto tlačidlo, pokiaľ chcete naštartovať motor.

C. - Spínače smerových svetiel

Stlačte spínač na , zapne sa ľavé smerové svetlo a rozsvieti sa kontrolka

Stlačte spínač na , zapne sa pravé smerové svetlo a rozsvieti sa kontrolka

Prepnutím spínača do strednej pozície dôjde k vypnutiu zapnutého smerového svetla a jeho kontrolky

D. – Spínač varovných svetiel

Stlačte toto tlačidlo a aktivujú sa výstražné svetlá.

E. - Klaksón

Stlačte tlačidlo a ozve sa zvukový signál.

F. – Vypínač motora

Stlačte tlačidlo na odpojenie zapalovania motora. Opätovným stlačením zapalovanie opäť aktivujete.

H. – Override - odpájač obmedzovača (bez vyobrazenia)

Nachádza sa na prednej strane združeného prepínača. Najvyššia rýchlosť je limitovaná v prípade režimu 4WD-LOCK. Pokiaľ si podmienky vyžadujú vyšší výkon motora pri jazde, zatlačte a držte tento spínač na obmedzenie funkcie limitovania rýchlosti pri režime 4WD-LOCK. Uvoľnenie spínača obnoví funkciu limitovania rýchlosti. Zatiaľ čo je spínač stláčaný, kontrolka potlačenia funkcie svieti.

VAROVANIE

Aktivovanie odpájača obmedzovača pokiaľ je plynová páčka stlačená, môže spôsobiť stratu kontroly nad strojom, ktorá môže viesť k vážnemu zraneniu alebo smrti.

2. – Tlačidlá radenia 4WD

Týmto ovládačom radíte 4WD a 4WD LOCK. Viac v kapitole „Radenie 4WD“.

3. – Plynová páčka

Touto páčkou pridávate plyn a uvádzate stroj do pohybu.

Brzdy

Brzdová páčka prednej brzdy

Brzdová páčka je umiestnená v pravej časti riadidiel. Predné brzdy použijete zatlačením smerom k riadidlám.

Brzdový pedál a páčka zadnej brzdy

Brzdový pedál je umiestnený na pravej strane stroja a brzdová páčka je umiestnená v ľavej časti riadidiel. Zadné brzdy použijete zošľapnutím pedálu alebo zatlačením páčky smerom k riadidlám. Poznámka: v EEC verzii tieto dva ovládače ovládajú všetky brzdy súčasne.

VAROVANIE

Používanie ATV s mokrými brzdami môže viesť k nedostatočnému brzdzeniu, čo môže spôsobiť nehodu. Nikdy nepoužívajte ATV s mokrými brzdami.

Pred jazdou vždy skontrolujte brzdovú páčku a nádržku s kvapalinou. Pokiaľ je prázdna, páčka by mala fungovať ťažko. Akákoľvek vlhkosť môže naznačovať možnú trhlinu v nádrži s kvapalinou alebo nízku hladinu kvapaliny v nádrži. Preto to musí byť pred jazdou skontrolované. Kontaktujte Vášho predajcu kvôli diagnostike a oprave.

Vždy udržiavajte priestor pod pedálom brzdy čistý. V prípade znečistenia hrozí zablokovanie pedálu, čo môže spôsobiť nehodu.

Brzdová kvapalina

Skontrolujte hladinu brzdovej kvapaliny v prednej a zadnej nádržke pred každým použitím ATV. Predná nádržka je umiestnená na pravej strane riadidiel. Zadná je blízko pedála zadnej brzdy pred pravým zadným kolesom.

Hladina kvapaliny v prednej nádržke je viditeľná cez priehľadné okienko na boku nádržky. Pokiaľ je hladina nižšia ako údaj línie „lower“, doplňte nádržku rovnakým typom brzdovej kvapaliny.

VAROVANIE

Preplnená nádržka môže spôsobiť zadretie, zablokovanie alebo spálenie bŕzd, čo môže viesť k vážnemu zraneniu alebo smrti. Udržujte brzdovú kvapalinu v doporučenej hladine. Nepreplňujte.

UPOZORNENIE

Pri kontrole brzdovej kvapaliny musí byť ATV na zemi s narovnanými riadidlami. Pokiaľ je hladina kvapaliny nízka, pridajte len DOT3 brzdovú kvapalinu. Nepreplňujte.

VAROVANIE

Nikdy neskladujte alebo nepoužívajte čiastočne použitú nádobu s brzdovou kvapalinou. Brzdová kvapalina prijíma vlhkosť, čo znamená, že rýchlo absorbuje vlhkosť zo vzduchu. Tá spôsobuje zníženie teploty varu brzdovej kvapaliny, čo môže viesť k oslabeniu bŕzd a spôsobiť nehodu s následkami vážneho zranenia. Po otvorení nádoby s brzdovou kvapalinou vždy zvýšnú časť zlikvidujte.

Parkovacia brzda

Keď parkujete, vypnite motor a presuňte riadiacu páku prevodovky do parkovacej polohy. Nikdy neradte a nevyraďujte pôsobením neprimeranej sily. Hrozí poškodenie prevodov a súčastí riadenia.

UPOZORNENIE

Používanie ATV so zaradeným parkovacím stupňom nie je možné. Pokiaľ chcete stroj uviesť do pohybu a naštartovať, vždy predtým vyradte parkovací stupeň. Pokus o zaradenie parkovacieho stupňa počas jazdy spôsobí nefunkčnosť prevodov a môže viesť k nehode a vážnemu zraneniu alebo smrti.

VAROVANIE

Nikdy nenechávajte ATV zaparkované na kopci bez zabezpečenia. Vždy podložte kolesá pokiaľ parkujete v smere dolu z kopca, aby ste predišli samovoľnému pohybu stroja. Druhá možnosť je parkovať ATV v smere vrstevnic kopca. Nikdy neparkujte v kopci s prívesným vozíkom. Na parkovací stupeň v tomto prípade pôsobí neprimeraná sila a hrozí znefunkčnenie prevodov.

Palivová nádrž

Veko palivovej nádrže sa nachádza pod plastovým krytom na zadnej strane stroja. Otvorte veko palivovej nádrže jeho otočením proti smeru hodinových ručičiek. Zatvorte veko palivovej nádrže jeho otočením v smere hodinových ručičiek. Nedoťahujte extrémnu silou.

Bezpečnosť paliva

VAROVANIE

- Benzín je za určitých okolností vysoko horľavá látka.
- Vždy buďte maximálne opatrní pri manipulácii s benzínom.
- Vždy doplňujte palivo pri vypnutom motore, vonku alebo v dobre vetranom priestore.
- Nenapíňajte plastový kanister na benzín, keď je položený na nosiči. Statická elektrina medzi nosičom a kanistrom môže spôsobiť iskru.
- Nefajčite a nemanipulujte s otvoreným ohňom pri tankovaní alebo v blízkosti miesta, kde je uložený benzín.
- Nepreplňujte palivovú nádrž. Netankujte až po hrdlo.
- V prípade postriekania kože alebo šiat benzínom, kožu dôkladne umyte mydlom a šaty vymeňte.
- Nikdy neštartujte alebo nenechajte bežať ATV v uzavretom priestore. Benzínové výpary sú jedovaté a môžu v krátkom čase spôsobiť stratu vedomia alebo smrť.

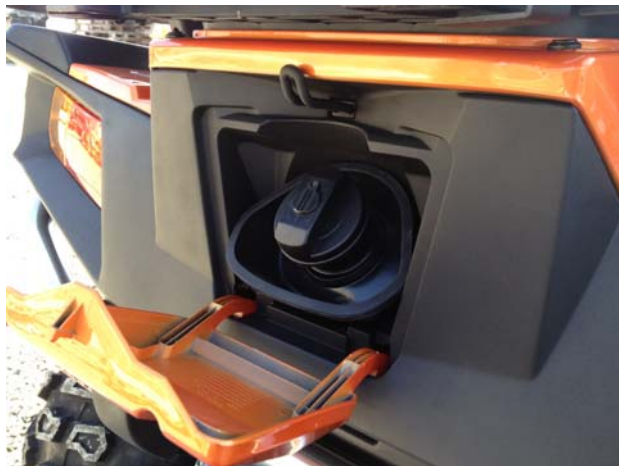

VAROVANIE

Motorové splodiny tohto produktu obsahujú chemikálie, o ktorých je známe, že spôsobujú rakovinu, defekty po narodení alebo iné reprodukčné problémy. Prevádzkujte ATV len vonku alebo v dobre vetranom priestore.

Riadiaca páka automatickej prevodovky

Riadiaca páka je umiestnená na ľavej strane stroja.

- L: pomalý prevodový stupeň (L)
- H: rýchly prevodový stupeň (H)
- N: neutrál (N)
- R: spätný chod (R)
- P: parkovacia poloha (P)

Posun do polohy (R) je podmienený použitím ľavej brzdovej páky alebo najlepšie brzdového pedálu, aby došlo k odblokovaniu mechanizmu. Pri vyradovaní z polohy (R) je nutné použiť ľavú brzdovú páku alebo brzdový pedál, aby došlo k odblokovaniu mechanizmu. Tiež je nutné stlačiť aktivačné tlačidlo na riadiacej páke.

DÔLEŽITÉ UPOZORNENIE

V prípade radenia pri chode motora, ktorý nejde naprázdno alebo počas pohybu stroja, by mohlo dôjsť k poškodeniu prevodu. Pri preradení zastavte stroj a počas voľnobehu zaradte požadovanú rýchlosť.

V prípade, že chcete zaradiť (R) použite predtým ľavú brzdovú páku alebo brzdový pedál.

Akonáhle nie je ATV pod Vaším dohľadom, vždy zaradte stupeň (P) a stroj zabrzdíte.

Údržba spojov riadenia je dôležitá pre kontrolu funkčnosti prevodov. Ak máte nejaké problémy, kontaktujte svojho predajcu.



Životnosť remeňa variátora a spojky variátora

Životnosť remeňa a spojky variátora je možné predĺžiť používaním pomalého prevodu (L) v ťažkom teréne, pri ťahaní prívesov a v prípade, keď sa stroj dlhšiu dobu pohybuje rýchlosťou nižšou ako 11 km za hodinu.

Systém zapojenia všetkých kolies (AWD)

Zapojenie pohonu všetkých štyroch kolies a spínač uzamknutia pohonu predných kolies

Toto ATV je vybavené spínačom zapojenia pohonu všetkých štyroch kolies 2WD/4WD ① a spínačom uzamknutia diferenciálu predných kolies LOCK/4WD ②. Zvoľte vhodný pohon podľa terénu a podmienok.

- Pohon dvoch kolies 2WD: sila je sústredená iba na zadné kolesá.
- Pohon štyroch kolies 4WD: sila je sústredená na zadné a predné kolesá.
- Pohon všetkých štyroch kolies s uzamknutým predným pohonom 4WD-LOCK: sila je sústredená na zadné a predné kolesá, keď je predný pohon uzamknutý DIFF LOCK. Na rozdiel od režimu 4WD sa otáčajú všetky kolesá rovnakou rýchlosťou.

Spínač pohonu všetkých štyroch kolies 2WD/4WD ①

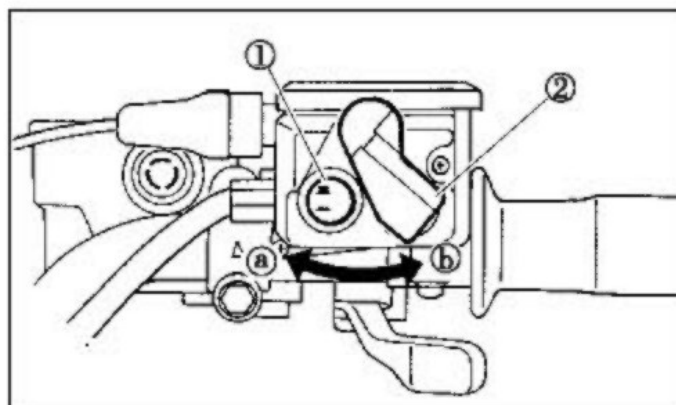
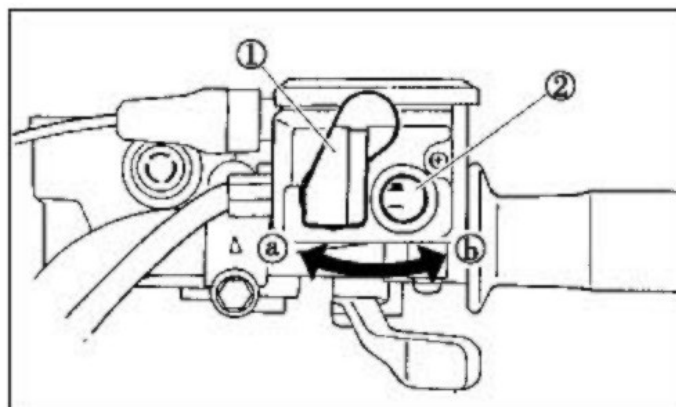

Pri zmene z režimu 2WD na 4WD zastavte ATV a prepnite spínač do polohy 4WD. Po jeho prepnutí sa na prístrojovej doske rozsvieti kontrolka. Pri zmene do pôvodnej polohy 2WD, zastavte ATV a uistite sa, že páčka ① je v polohe „a“, a potom prepnite na 2WD.

Spínač uzamknutia pohonu predných kolies LOCK/4WD ①

Pre uzamknutie predného pohonu v režime 4WD sa uistite, že je spínač v pozícii 4WD, zastavte ATV, posuňte páčku ② do pozície „b“ a potom nastavte spínač do polohy LOCK. Vo chvíli, keď je predný pohon uzamknutý, sa na prístrojovej doske spoločne s kontrolkou rozsvieti kontrolka DIF LOCK.

Na uvoľnenie uzamknutého predného pohonu zastavte ATV a nastavte spínač do polohy „4WD“.

UPOZORNENIE

Keď je spínač v polohe LOCK, tak kontrolka zámku predného pohonu svieti dovtedy, pokiaľ je predný pohon uzamknutý. Keď táto kontrolka bliká, tak otáčaním riadidiel doľava a doprava pomôžete mechanizmu zapadnúť.

Jazda predým, než je zámok predného pohonu riadne uzamknutý (napr. keď kontrolka stále bliká) spôsobí, že je rýchlosť motora obmedzená do ukončenia tohto procesu a hrozí vysoké riziko poškodenia prevodov.

Keď je ATV v režime 4WD-LOCK je maximálna rýchlosť limitovaná na hodnotu 35 km/h.

Avšak, pokiaľ si podmienky vyžadujú plný výkon motora, zatlačte a držte spínač OVERRIDE na dosiahnutie prerušenia rýchlostného limitu funkcie 4WD-LOCK.

DÔLEŽITÉ VAROVANIE

Nikdy nejazdite so zaradeným pohonom všetkých kolies na pevnom podklade. Malo by to za následok opotrebovanie a deštrukciu prevodov! Používajte tieto systémy len vtedy, keď je to nevyhnutné. V prípade radenia v sťažených podmienkach si veľmi dôkladne overte správne zaradenie. Vždy sa presvedčte, že je systém správne aktivovaný a prevody sú správne uzamknuté. V opačnom prípade hrozí pri rozbiehaní okamžitá deštrukcia prevodov. Nenechávajte pretáčať predné kolesá rozdielnou rýchlosťou. Hrozí nebezpečenstvo poškodenia diferencálu.

Plynová páčka

Plynová páčka je umiestnená vpravo na riadidlách. V momente, keď motor beží, pohyb plynovou páčkou bude zvyšovať rýchlosť motora. Rýchlosť regulujte pohybom plynovej páčky. Nakoľko je plynová páčka odpružená, stroj bude znižovať rýchlosť a motor sa vráti do prázdneho chodu kedykoľvek sa páčka pustí. Pred naštartovaním motora skontrolujte plynovú páčku, aby ste mali istotu, že funguje ľahko. Uistite sa, že sa motor vracia do voľnobehu vo chvíli, keď je plynová páčka uvoľnená.

VAROVANIE

Pred naštartovaním motora skontrolujte funkčnosť plynovej páčky. Pokiaľ nefunguje hladko, zistite príčinu a pred jazdou poruchu odstráňte. Najmä v zime hrozí zamrznutie lanka. Kontaktujte svojho predajcu, pokiaľ nemôžete odhaliť problém alebo ho vyriešiť.

Obmedzovač rýchlosti

Obmedzovač rýchlosti umiestnený na telese plynovej páčky bráni úplnému otvoreniu plynu a to i v prípade, že je plynová páčka na maxime. Otočenie regulačnej skrutky limituje dostupné maximum sily motora a obmedzuje rýchlosť ATV.

VAROVANIE

Neotáčajte regulačnou skrutkou viac ako o 12 mm. Vždy sa ubezpečte, že je plynová páčka nastavená tak, aby mala vôľu 3 - 5 mm.

Hlavný vypínač - zámka

Funkcie týkajúce sa jednotlivých polôh vypínača sú nasledovné (zľava doprava):

OFF - Všetky elektrické obvody sú vypnuté. Kľúč sa môže v tejto pozícii vysunúť.

ON - Motor môže byť naštartovaný iba v tejto pozícii a rozsvietia sa predné a koncové svetlomety, keď je spínač svetiel zapnutý.

OFF2 - Všetky elektrické obvody sú vypnuté. Táto pozícia je určená pre budúce využitie a momentálne nemá využitie.



Prístrojová doska a kontrolky



1. **Palivomer:** Ukazuje zvyšné množstvo benzínu v nádrži. „F“ indikuje, že celkové množstvo paliva odpovedá plnej nádrži. Keď ukazateľ dosiahne prvý bod v červenom poli, malo by byť palivo čo najskôr doplnené. Červené pole znamená, že zostávajúce množstvo paliva v nádrži je menej ako 4 l.
2. **Kontrolka oleja:** Pokiaľ je v motore nedostatok oleja, kontrolka výstražne svieti. Nepokračujte v jazde, olej ihneď doplňte.
3. **Kontrolka ľavej smerovky:** Táto kontrolka sa rozsvieti, keď sa zopne spínač smerovky na „←“.
4. **Kombinovaný ukazateľ zapojenia štyroch kolies a uzamknutia predného diferenciálu:** Symbol „náprava“ sa rozsvieti, keď je spínač „2WD/4WD“ nastavený do pozície 4WD. Symbol „krížik“ sa rozsvieti, keď je spínač „LOCK/4WD“ v pozícii LOCK.

UPOZORNENIE

Kvôli synchronizácii mechanizmu predného pohonu sa kontrolka 4WD možno nerozsvieti, pokiaľ ATV nebude v pohybe. Ubezpečte sa, či systém funguje správne.

5. **Kontrolka varovných svetiel:** Blikanie znamená aktívne varovné svetlá.
6. **Kontrolka EFI:** Pred štartom ATV svietenie signalizuje prípravu EFI vstrekovania a po zhasnutí je stroj pripravený na štartovanie. Štartujte iba po zhasnutí kontrolky. Pri chode motora je kontrolka zhasnutá. Pokiaľ kontrolka počas chodu motora trvalo bliká alebo svieti, signalizuje tým chybný stav vstrekovania a nutnosť okamžitého servisu. V tom prípade vypnite ihneď motor a nepokračujte v jazde.
7. **Kontrolka diaľkových svetiel:** Táto kontrolka sa rozsvieti, keď sa zapne spínač diaľkových svetiel.
8. **Kontrolky zaradených rýchlostí „L – H – N – R“:** Tieto kontrolky oznamujú stav zaradených rýchlostí.
9. **Tachometer:** Ukazovateľ aktuálnej rýchlosti jazdy.

UPOZORNENIE

Keď tachometer neukazuje behom jazdy rýchlosť, kontaktujte predajcu, aby skontroloval obvodové čidlo rýchlosti.

10. **Odometer/Tripmaster/Otáčkomer:** Kombinovaný ukazateľ. Ukazuje celkovú najazdenú vzdialenosť, dennú najazdenú vzdialenosť alebo aktuálne otáčky motora. Medzi hodnotami sa prepína tlačidlom SET umiestneným na displeji tachometra.
11. **Kontrolka parkovacej brzdy:** Táto kontrolka sa rozsvieti pri aktivácii parkovacieho prevodu.
12. **Kontrolka EPS:** Nezapojená. Pre budúce využitie.
13. **Kontrolka OVERRIDE:** Táto kontrolka sa rozsvieti pri aktivácii spínača OVERRIDE.
14. **Kontrolka pravej smerovky:** Táto kontrolka sa rozsvieti, keď sa zapne spínač smeroviek na „→“.
15. **Hodiny:** Ukazateľ aktuálneho času. Hodiny je potrebné nastaviť tlačidlom ADJ umiestneným na displeji tachometra.
16. **Teplomer:** Ukazateľ teploty chladiacej kvapaliny. Keď je ukazateľ teploty v zelenej časti „C“, znamená to, že je teplota normálna. Červená časť „H“ indikuje, že je teplota vysoká. V tom prípade vypnite motor, pokiaľ teplota neklesne. V prípade, že teplota stúpa často, skontrolujte funkciu chladenia alebo problém prekonzultujte s najbližším predajcom.

UPOZORNENIE

Motor sa môže prehriať, keď je ATV preťažovaný. Pokiaľ k takejto situácii dôjde, znížte náklad podľa špecifikácie. Po naštartovaní sa ubezpečte, že je ukazateľ teploty chladenia v zelenej časti „C“. Pokračovanie v prevádzke stroja v prípade, že je kontrolka v červenej časti „H“ môže spôsobiť poškodenie motora.

VAROVANIE

Pokiaľ je v chladiacom systéme nedostatok chladiacej zmesi, alebo je v systéme chyba, nemusí ukazovateľ teploty ukazovať správne. Vždy pred jazdou urobte kontrolu systému.

PREVÁDZKA

Obdobie zábehu

Obdobie zábehu pre vaše nové ATV je obdobie prvých dvadsiatich hodín prevádzky stroja alebo vyčerpanie štyroch plných palivových nádrží. Žiadna iná záležitosť z Vašej strany nie je tak dôležitá ako poriadny a správny zábeh. Opatrný zábeh nového motora vedie k efektívnejšej jazde a dlhšej životnosti motora. Starostlivo dodržujte nasledujúce pokyny.

UPOZORNENIE

Behom prvých hodín prevádzky nového stroja nejazdite na plný plyn alebo pri vysokej rýchlosti. Motor sa môže extrémne prehriať. Používajte len oleje, ktoré sú doporučované, pretože iné by mohli spôsobiť vážne poškodenie motora. Pre Váš motor doporučujeme používať olej SHELL a MOTOREX.

Zásady zábehu

1. Naplňte palivovú nádrž benzínom.
2. Skontrolujte hladinu oleja.
Pokiaľ je nutné upraviť hladinu oleja medzi minimálnu a maximálnu hladinu, doplňte olej.
3. Najprv sa rozbiehajte opatrne. Zvoľte otvorenú plochu, ktorá Vám umožní zoznámiť sa s manipuláciou a ovládaním stroja.
4. Zamieňajte polohu plynovej páčky. Nenechajte stroj bežať dlho na rovnakých otáčkach.
5. Dodržujte pravidelné kontroly hladín kvapalín, kontroliek a vecí, ktoré sú uvedené v zozname činností, ktoré sa robia pred každou jazdou.
6. Ťahajte len veľmi ľahké náklady alebo pokiaľ možno žiadne.
7. Po zábehu vymeňte olej a filter po 20 hodinách alebo najneskôr do jedného mesiaca.

Kontrola stroja pred jazdou

VAROVANIE

Pokiaľ stroj nie je pred každou jazdou dôkladne skontrolovaný, môže dôjsť k vážnemu zraneniu alebo smrti. Vždy pred použitím stroj skontrolujte, aby ste sa ubezpečili o jeho správnom fungovaní.

Kontrolné kroky

Položka

Brzdový systém / páčky
Brzdová kvapalina
Predné zavesenie
Zadné zavesenie
Riadenie
Pneumatiky
Kolesá / spoje
Matice rámu, skrutky, spoje
Palivo a olej
Chladiaci systém
Hadica chladenia
Plynová páčka
Kontroly, spínače
Vzduchový filter, pre-filter
Usadeniny v odpadovej hadici filtra
Predné svetlomety
Brzdové svetlá, koncové svetlomety
Príslušenstvo

Poznámka

Kontrola funkčnosti
Kontrola hladiny kvapalín
Kontrola, v prípade potreby dotiahnutie
Kontrola, v prípade potreby dotiahnutie
Kontrola funkčnosti a vôľa
Kontrola stavu a tlaku
Kontrola, zabezpečte sa o pevnosti spojov
Kontrola, zabezpečte sa o pevnosti spojov
Kontrola hladiny
Kontrola hladiny a kontrola čistoty chladiča
Kontrola, prípadné odstránenie netesností
Kontrola funkčnosti a voľného chodu
Kontrola funkčnosti
Kontrola, prečistenie alebo výmena
Vysušte prípadné usadeniny
Kontrola funkčnosti
Kontrola funkčnosti
Prilba, ochranné okuliare, ochranné oblečenie

Štartovanie motora

Štartovanie studeného motora

VAROVANIE

Výfukové plyny z motora obsahujú jedovaté splodiny a môžu spôsobiť stratu vedomia, ktorá môže viesť k vážnému zraneniu alebo smrti. Nikdy neštartujte v uzavretom priestore.

UPOZORNENIE

Prevádzka stroja ihneď po naštartovaní môže spôsobiť poškodenie motora. Najprv nechajte motor niekoľko minút zahriať a až tak vyštartujte.

1. Stlačte brzdový pedál.
2. Otočte hlavný vypínač do pozície „ON“.
3. Zaradte neutrál.

POZNÁMKA

Pokiaľ je zaradený neutrál a jeho kontrolka sa nerozsvietila, kontaktujte predajcu kvôli kontrole elektrického obvodu. Motor môže byť naštartovaný na akomkoľvek stupni, pokiaľ je stlačený zadný brzdový pedál. Štartovanie doporučujeme pri zaradení neutrálu.

4. Počkajte, kým čerpadlo EFI natlakuje EFI systém a kontrolka EFI vstrekovania zhasne.

POZNÁMKA

Pokiaľ kontrolka EFI nezhasla alebo stále bliká, nepokúšajte sa o štartovanie a kontaktujte predajcu kvôli kontrole vstrekovania.

5. Úplne zatlačte páčku plynu a naštartujte motor stlačením štartovacieho spínača.

POZNÁMKA

Pokiaľ motor nenašartuje, pustite štartovací spínač a potom znova stlačte. Druhý pokus urobte až po niekoľkých sekundách. Každé štartovanie by malo byť čo najkratšie kvôli ochrane energie batérie a proti poškodeniu štartéra. Pri jednotlivých pokusoch neštartujte motor viac ako 5 sekúnd.

6. Pokiaľ je motor naštartovaný, pokračujte v zahrievaní motora, až kým nie je chod motora pravidelný.

UPOZORNENIE

Pred prvou jazdou si najprv dôkladne preštudujte kapitolu o období zábehu.

Štartovanie zahriateho motora

Pri štartovaní zahriateho motora sa postupuje rovnako ako v prípade studeného motora.

Radenie a cúvanie

UPOZORNENIE

Pred radením musíte stroj zastaviť a uzavrieť plynovú páčku. Inak by mohlo dôjsť k poškodeniu prevodov. Radte primeranou silou. Zlé zaobchádzanie môže viesť k poškodeniu prevodov a riadiaceho mechanizmu.

Radenie: z Neutrálu (N) do High (H) a z High (H) do Low (L)

1. Stroj úplne zastavte a počkajte, kým otáčky klesnú.
2. Zabrzdite, preradte pohybom riadiacej páky podľa návodu na riadiacej páke.

POZNÁMKA

Ubezpečte sa, že je riadiaca páka riadne zapadnutá vo zvolenej pozícii.

3. Postupne pridávajte plyn.

Radenie: Neutrál (N) do Spiatočky(R)

POZNÁMKA

Spiatočku (R) nie je možné zaradiť bez použitia ľavej brzdovej páčky alebo pedálu brzdy.

1. Stroj úplne zastavte a uzatvorte brzdovú páčku.
2. Stlačte ľavú brzdovú páčku alebo pedál brzdy.
3. Z neutrálu (N) zaradte spiatočku (R) pohybom riadiacej páky v drážke riadenia.

POZNÁMKA

- V prípade zaradenej spiatočky (R) sa rozsvieti kontrolka. Ak sa nerozsvieti, kontaktujte predajcu za účelom kontroly elektrického obvodu.

- Kvôli synchronizácii mechanizmu motora sa môže stať, že sa kontrolka nerozsvieti, pokiaľ sa ATV nezačne pohybovať.

4. Skontrolujte priestor za strojom a potom uvoľnite brzdoý pedál.
5. Postupne pridávajte plyn a súčasne kontrolujte priestor za sebou.

UPOZORNENIE

Pri radení spiatocky (R) sa ubezpečte, že v priestore za Vami nie sú žiadni ľudia ani objekty. V prípade, že je priestor voľný, pomaly cúvajte.

UPOZORNENIE

Stroj obsahuje samočinný obmedzovač spätného chodu pre vyššiu bezpečnosť cúvania.

Životnosť pohonnej jednotky

Motor ATV má vysokú životnosť a bude vám slúžiť dlhé tisícky kilometrov. Ale rovnako, ako u každého mechanického výrobku nie je jeho životnosť neobmedzená a je limitovaná prirodzenými vlastnosťami konštrukčných materiálov. Jeho životnosť a opotrebovanie z veľkej časti môžete sami ovplyvniť. Motor ATV nie je navrhnutý na dlhodobé zaťaženie pri vysokých otáčkach. Preto je nutné obmedziť dlhé jazdy po cestách pri vysokej rýchlosti a vysokých jazdných otáčkach. Tiež je dôležité vyvarovať sa dlhých jazd na zaradenom pomalom stupni (L) pri vysokých jazdných otáčkach. Pre optimálnu životnosť prevádzkujte ATV najmä pri stredných otáčkach motora, často kontrolujte teplotu motora a stav a množstvo motorového oleja a všetkých kvapalín. Pomer jazdy na rýchlom (H) a pomalom (L) prevodovom stupni je 80:20. Tj. viac ako 80% jazdného času by sa mal motor prevádzkovať na rýchlom stupni na stredných otáčkach motora.

DÔLEŽITÉ VAROVANIE

Nikdy neprevádzkujte dlhodobu ATV pri vysokých otáčkach motora. Nikdy nejazdite dlhodobu na pomalom (L) prevodovom stupni. Hrozí prehriatie a rýchla deštrukcia pohonnej jednotky. Vždy prevádzkujte ATV v súlade s návodom na použitie a pravidelne kontrolujte náplne motora a zásadne používajte iba výrobcom doporučené typy prevádzkových náplní.

PREVÁDZKOVÉ INFORMÁCIE

Optické diely vystavené vlhkosti, zmenám teplôt a vplyvom počasia

Všetky optické diely – reflektory, smerovky, koncové svetlá, kryt tachometra, atď. sú konštrukčne riešené tak, aby do nich neprenikla voda a majú odkvapové otvory. Nie sú ale chránené proti tlakovej vode, blatu a podobným nečistotám. Z dôvodu kolísania vlhkosti vzduchu a teplotných zmien pri jazde môže dôjsť k zahmleniu, či zaroseniu optických dielov. Tieto prejavy však v krátkom čase pominú.

Príslušenstvo

Stroj je vybavený 12V zásuvkou, ktorá zabezpečuje fungovanie pomocného vybavenia.

Plán pravidelnej údržby

Dôkladná pravidelná údržba umožní spoľahlivé fungovanie stroja.

Kontrola, nastavovanie a premazávanie dôležitých súčiastok je opísané v pláne pravidelnej údržby.

Urobte dôslednú kontrolu, čistenie, premazávanie, nastavovanie a v prípade potreby výmenu dielov. Pokiaľ sa kontrolou zistí potreba výmeny dielov, použite výlučne originálne diely od Vášho predajcu.

POZNÁMKA

Servis a nastavenie je dôležité. Pokiaľ neovládáte servisné úkony, kontaktujte predajcu.

Plán pravidelnej údržby vychádza z priemerných podmienok prevádzky stroja a z priemernej rýchlosti 16 km/h. Stroj určený na vyššiu záťaž musí byť servisovaný v kratších časových intervaloch.

Stručná definícia používania pri vyššom zaťažení

- Frekventovaná jazda v bahne, vode a piesku.
- Rýchla jazda na najvyšších otáčkach.
- Dlhé pomalé jazdy, veľké zaťaženie.
- Dlhé jazdy na voľnobeh.
- Dlhé jazdy v chladnom počasí.

Venujte veľkú pozornosť hladine oleja. Zvýšenie hladiny oleja počas jazdy v chladnom počasí môže znamenať nečistoty nahromadené v olejovej nádrži. V tom prípade ihneď vymeňte olej. Sledujte hladinu oleja a v prípade, že sa hladina oleja stále zvyšuje, prerušte jazdu a kontaktujte svojho predajcu.

Informačné značky v údržbovom pláne

- ► - Vykonávajte tieto úkony častejšie v prípade, že stroj používate v ťažkých podmienkach.
- ■ - Servisné prehliadky absolvujte výhradne u autorizovaného predajcu.

Nedodržiavanie úkonov označených symbolom - ■ - by mohlo viesť k zlyhaniu jednotlivých súčiastok a tým aj k vážnému zraneniu alebo smrti. Na servisné prehliadky využívajte výlučne autorizovaného predajcu.

Periodický plán údržby

	Položka	Interval údržby			Poznámky	
		Hodiny	Kalendár	km		
■	Riadenie		pred jazdou		Spravte nutné opravy	
▶	Predné zavesenie		pred jazdou			
▶	Zadné zavesenie		pred jazdou			
	Pneumatiky		pred jazdou			
▶	Brzdová kvapalina		pred jazdou			
▶	Brzdový pedál / páčka - funkcia		pred jazdou			
	Brzdový systém		pred jazdou			
	Kolesá / spoje		pred jazdou			
	Spoje rámu		pred jazdou			
▶	Motorový olej - množstvo		pred jazdou			
▶	Chybové kontrolky		pred jazdou			
▶	Vzduchový filter		denne			Kontrola, časté čistenie
▶	Hadička odpadu vzduchového boxu		denne			Vyčistenie prípadných usadenín
	Náplň chladenia		denne		Denná kontrola, ročná výmena	
	Hlavné / koncové svetlá		denne		Kontrola funkčnosti	
▶	Vzduchový filter, hlavná časť		týždždenne		Kontrola, výmena v prípade potreby	
▶	Brzdové doštičky	10 h	mesačne	60 (100)	Periodická kontrola, výmena	
	Batérie	20 h	mesačne	125 (200)	Kontrola svoriek, čistenie, testovanie	
▶	Olej predného pohonu	25 h	mesačne	155 (250)	Kontrola hladiny, ročná výmena	
▶	Olej zadného pohonu	25 h	mesačne	155 (250)	Kontrola hladiny, ročná výmena	
▶	Prevodový olej	25 h	mesačne	155 (250)	Kontrola hladiny, ročná výmena	
▶	Výmena motorového oleja (break-in)	25 h	1 mesiac	155 (250)	Po mesačnej pauze vymeňte olej	
▶	Celkové premazanie	50 h	3 mesiace	310 (500)	Premažte všetky spoje, čepy, káble atď.	
■	Riadenie	50 h	3 mesiace	310 (500)	Premazanie	
▶	Predné zavesenie	50 h	6 mesiacov	310 (500)	Premazanie	
▶	Zadné zavesenie	50 h	6 mesiacov	310 (500)	Premazanie	
■	Plynová páčka / ETC spínač	50 h	6 mesiacov	310 (500)	Kontrola, oprava, premazanie, v prípade potreby výmena	
	Remeň variátora	50 h	6 mesiacov	310 (500)	Kontrola, údržba, v prípade výmena	
	Chladenie	50 h	6 mesiacov	310 (500)	Sezónne kontrolujte intenzitu chladenia, tlakový systém testujte ročne	
▶	Výmena motorového oleja	100 h	6 mesiacov	620 (1000)	Spravte prestávku po 25 h / 1 mesačne a vymeňte olej	
■	Výmena olejového filtra	100 h	6 mesiacov	620 (1000)	Vymeňte pri výmene oleja	
▶	Odvzdušnenie palivovej nádrže	100 h	12 mesiacov	620 (1000)	Kontrola spojov a funkcie	
▶	Vôľa ventilov	100 h	12 mesiacov	620 (1000)	Kontrola, oprava	
■	Palivový systém	100 h	12	620	Kontrola priepustnosti otvoru nádrže, kontrola hadíc,	

			mesiacov	(1000)	ventilov, filtra; hadice meňte každé dva roky
▶	Chladič	100 h	12 mesiacov	620 (1000)	Kontrola, očistite povrch
▶	Hadice chladenia	100 h	12 mesiacov	620 (1000)	Kontrola prasklín
▶	Zavesenie motora	100 h	12 mesiacov	620 (1000)	Kontrola
	Tlmič výfuku / potrubie	100 h	12 mesiacov	620 (1000)	Kontrola
■	Sviečka zapaľovania	100 h	12 mesiacov	620 (1000)	Kontrola, v prípade potreby vymeňte
▶	Elektrická inštalácia	100 h	12 mesiacov	620 (1000)	Kontrola opotrebovania, spojov, bezpečnosti; aplikujte dielektrické mazivo na konektory vystavené opotrebovaniu, blatu atď.
■	Spojky (Drive a Driven)	100 h	12 mesiacov	620 (1000)	Kontrola, očistenie; výmena opotrebovaných dielov
■	Ložiská kolies	100 h	12 mesiacov	1000 (1600)	Kontrola, v prípade potreby vymeňte
■	Brzdová kvapalina	200 h	24 mesiacov	1240 (2000)	Meňte každé dva roky
	Lapač iskier	300 h	36 mesiacov	1860 (3000)	Vyčistite
	Voľnobeh				V prípade potreby upravte
■	Nastavenie predných kolies				Pravidelne kontrolujte; pri výmene dielov nastavte
▶	Prídavná brzda				Denne kontrolujte; v prípade potreby nastavte
■	Hlavné svetlá				V prípade potreby nastavte

Odporúčenie pre premazávanie

Kontrolujte a premazávajte všetky komponenty a to v intervaloch uvedených v Periodickom pláne údržby. Diely, ktoré nie sú uvedené v tabuľke, by sa mali premazávať v intervale celkového premazávania.

Tabuľka kľúčových mazaní

- ▶ Častejšie v ťažkých podmienkach (mokro, sucho)
- ★ Celoročné mazivá
- Používajte U-Joint Lube každých 500 km, pred odložením stroja, po umytí alebo potopení

Položka	Mazivá	Metóda
Motor	SAE10W-40/SF	Pridajte po rysku mierky, doporučený MOTOREX
Brzdy	DOT3 alebo DOT4 kvapalina	Udržujte úroveň medzi značeniami
Predná skrinka prevodovky	SAE10W/40 SF alebo SAE80W/90 GL-4	
Zadná skrinka prevodovky	SAE10W/40 SF alebo SAE80W/90 GL-4	
Guľové klby	Mazivo	Sú upevnené na zadnej strane rozpínacích tyčí, premažte mazacou pištoľou

Motorový olej a ďalšie náplne

Vždy skontrolujte a vymeňte motorový olej a ďalšie náplne v intervaloch uvedených v tabuľke Periodický plán údržby. Pri výmene oleja vždy vymeňte aj olejový filter. Odporúčame meniť tieto oleje v odbornom, autorizovanom servise a zásadne používať odporúčané typy náplní.

Kontrola motorového oleja

1. Plastový panel na ľavej strane motora opatrne odoberte.
2. Položte ATV na rovnú plochu.
3. Naštartujte motor a nechajte ho bežať na voľnobeh 20-30 sekúnd. Vypnite motor.
4. Počkejte niekoľko minút, pokiaľ sa olej neusadí.
5. Odskrutkujte ventil plniaceho hrdla olejovej nádrže a očistite odmerku čistou handričkou.
6. Vložte odmerku do otvoru plniaceho hrdla a zatvorte ju. Po chvíli ju opäť vyberte a skontrolujte hladinu oleja.

POZNÁMKA

Motorový olej by mal byť medzi vrchnou a spodnou ryskou.

7. Ak je hladina motorového oleja na spodnej rýske, pridajte dostatočné množstvo odporúčaného typu oleja.

8. Vložte odmerku do otvoru plniaceho hrdla a potom zatvorte hrdlo olejovej nádrže.

9. Nasadte plastový panel.

Výmena oleja

1. Naštartujte motor, niekoľko minút ho nechajte bežať a potom motor vypnite.

2. Umiestnite pod motor misku na použitý olej a potom odstráňte ventil z olejovej nádrže.

3. Odstráňte vypúšťaciu skrutku na spodnej strane motora a nechajte odtiecť olej zo skrinky motora.

4. Pomocou kľúča filtra odoberte olejový filter.

POZNÁMKA

Tento kľúč je dostupný u Vášho predajcu.

5. Aplikujte ľahkú vrstvu motorového oleja na tesniaci krúžok nového olejového filtra.

POZNÁMKA

Ubezpečte sa, že tesniaci krúžok správne sedí v montážnej polohe.

6. Umiestnite pomocou kľúča nový olejový filter a dôkladne ho utiahnite pomocou momentového kľúča.

POZNÁMKA

Točivý moment pre olejový filter: 17 N m

7. Umiestnite naspäť vypúšťaciu skrutku a utiahnite ju pomocou momentového kľúča.

POZNÁMKA

Točivý moment pre vypúšťaciu skrutku: 30 Nm

8. Doplňte potrebné množstvo odporúčaného typu oleja a potom umiestnite a uzatvorte ventil plniaceho hrdla.

POZNÁMKA

Množstvo bez výmeny olejového filtra: 3,3 L

Množstvo s výmenou olejového filtra: 3,4 L

Množstvo pri generálnej oprave: 3,5 L

9. Naštartujte motor a nechajte ho bežať niekoľko minút. V priebehu zahrievania motora skontrolujte unikanie oleja. Keď olej vyteká, ihneď vypnite motor a zistite príčinu.

10. Vypnite motor, skontrolujte hladinu oleja a v prípade potreby olej doplňte.

Olej v zadnej skrinke prevodovky

Olej v zadnej skrinke prevodovky musí byť pred každou jazdou skontrolovaný kvôli úniku oleja. Pokiaľ zaregistrujete únik oleja, kontaktujte kvôli oprave Vášho predajcu.

Výmena oleja v zadnej skrinke prevodovky

1. Umiestnite stroj na rovný povrch.

2. Položte misku pod zadnú skrinku prevodovky na odstránenie použitého oleja.

3. Odstráňte plniaci uzáver a vypúšťací ventil a nechajte odtiecť olej.

4. Umiestnite vypúšťací ventil a utiahnite ho pomocou momentového kľúča.

POZNÁMKA

Točivý moment pre vypúšťací ventil: 23 Nm

5. Naplňte zadnú skrinku prevodovky olejom.

Množstvo oleja pri periodickej výmene: 0,25 L

Celkové množstvo oleja: 0,30 L

6. Umiestnite plniaci uzáver a utiahnite ho pomocou momentového kľúča.

POZNÁMKA

Točivý moment pre plniaci uzáver: 23 Nm

7. Skontrolujte únik oleja. Pokiaľ olej uniká, zistite príčinu.

POZNÁMKA

Ubezpečte sa, či sa do zadnej skrinky prevodovky nedostal nejaký cudzí materiál.

Meranie oleja v prednej skrinke prevodovky

1. Umiestnite stroj na rovný povrch.

2. Odstráňte plniaci uzáver a skontrolujte hladinu oleja. Mal by siahať až po okraj otvoru. Pokiaľ je hladina nízka, pridajte dostatočné množstvo oleja pre dosiahnutie požadovanej úrovne.

3. Umiestnite plniaci uzáver a utiahnite ho pomocou momentového kľúča.

POZNÁMKA

Točivý moment pre plniaci uzáver: 23 Nm

POZNÁMKA

Točivý moment pre vypúšťaciu skrutku: 23 Nm

Výmena oleja v prednej skrinke prevodovky

1. Umiestnite stroj na rovný povrch.

2. Položte misku pod prednú skrinku prevodovky na odstránenie použitého oleja.

3. Odstráňte plniaci uzáver a vypúšťací ventil a nechajte odtiecť olej.

4. Umiestnite vypúšťací ventil a utiahnite ho pomocou momentového kľúča.

POZNÁMKA

Točivý moment pre vypúšťaciu skrutku: 10 Nm

5. Naplňte prednú skrinku prevodovky olejom.

Množstvo oleja pri periodickej výmene: 0,28 L

Celkové množstvo oleja: 0,33 L

6. Umiestnite plniaci uzáver a utiahnite ho pomocou momentového kľúča.

7. Skontrolujte únik oleja. Pokiaľ olej uniká, zistite príčinu.

POZNÁMKA

Ubezpečte sa, či sa do prednej skrinky prevodovky nedostal nejaký cudzí materiál.

Chladiaci systém

1. Umiestnite stroj na rovný povrch.

2. Keď je motor studený, skontrolujte hladinu chladiacej kvapaliny v chladiacej nádrži umiestnenej na ľavej strane stroja pred motorom, nakoľko je hladinou chladiacej kvapaliny ovplyvňovaná teplota motora.

POZNÁMKA

Chladiaca kvapalina by mala byť medzi vrchnou a spodnou ryskou.

3. Pokiaľ je chladiaca kvapalina na alebo pod úrovňou spodnej rysky, odstráňte uzáver nádrže, pridajte chladiacu kvapalinu na úroveň vrchnej rysky, pripevnite uzáver nádrže a potom pripevnite panel.

POZNÁMKA

Objem nádrže chladiacej kvapaliny (na úrovni dolnej rysky): 0,38 L

UPOZORNENIE

Minerálna alebo slaná voda je pre motor škodlivá. Pokiaľ nemáte destilovanú vodu, použite mäkkú vodu.

POZNÁMKA

Pokiaľ pridávate vodu, nechajte čo najskôr Vášmu predajcovi skontrolovať obsah nemrznúcej zmesi. Chladiace vetranie funguje automaticky. Vypína sa a zapína podľa teploty chladiacej kvapaliny v chladiči.

Výmena chladiacej kvapaliny

1. Umiestnite stroj na rovný povrch.

2. Pod motor umiestnite nádobu a potom odstráňte vypúšťaciu skrutku umiestnenú na vodnej pumpe na ľavej strane motora. Postupujte opatrne, aby ste nerozliali chladiacu kvapalinu na nášľap.

3. Odstráňte uzáver chladiča.

4. Odstráňte uzáver nádržky chladiča.

5. Odpojte hadicu na strane nádrže chladiča a potom nechajte odtiecť chladiacu kvapalinu z nádrže chladiča.

6. Po vypustení kvapaliny dôkladne vypláchnite chladiaci systém čistou vodou z vodovodu.

7. Pokiaľ je vypúšťacia skrutka zničená, vymeňte ju a utiahnite ju do špecifikovaného točivého momentu.

POZNÁMKA

Točivý moment pre vypúšťaciu skrutku: 10 Nm

8. Umiestnite hadicu na nádrži chladiča.

9. Pridávajte odporúčenú chladiacu kvapalinu až kým nie je chladič plný.

POZNÁMKA

Odporúčená nemrznúca zmes:

Pre hliníkové motory vysoko kvalitná etylenglycol nemrznúca zmes, protikorózna.

Pomer vody a nemrznúcej zmesi: 1 : 1

Celkové množstvo pri demontáži: 3,0 L

Množstvo pri pravidelnej výmene: 2,9 L

Kapacita nádrže chladiacej kvapaliny (medzi dolnou a vrchnou ryskou): 0,38 až 0,6 L

UPOZORNENIE

Horúca alebo slaná voda je pre motor škodlivá. Pokiaľ nemáte destilovanú vodu, použite mäkkú vodu.

10. Nasadte uzáver nádrže.

11. Naštartujte motor a nechajte ho niekoľko minút bežať na voľnobeh. Zastavte motor a potom skontrolujte hladinu chladiacej kvapaliny v nádrži. Keď je hladina nízka, pridajte viac chladiacej kvapaliny, až po okraj.

12. Naplňte nádrž chladiča chladiacou kvapalinou až po hornú rysku.

13. Nasadte uzáver nádrže a skontrolujte prípadný únik kvapaliny.

POZNÁMKA

Ak zaznamenáte únik kvapaliny, kontaktujte Vášho predajcu kvôli kontrole chladiaceho systému.

14. Pripevnite panel a predný nosič.

Manžety hnacích poloosí

Skontrolujte ochranné manžety, či sa v nich nenachádzajú diery alebo trhliny. Pokiaľ došlo k poškodeniu, ihneď kontaktujte predajcu kvôli oprave.

VAROVANIE

Neskorá výmena gumových krytov vedie k rýchlemu poškodeniu pohonných kĺbov.

Kontrola sviečok zapalovania

Demontáž

1. Odstráňte krycie panely.
2. Odstráňte konektory sviečok zapalovania.
3. Na demontáž sviečok použite zo sady náradia kľúč na sviečky zapalovania.

Kontrola

Sviečka zapalovania je dôležitou časťou motora a jej kontrola je jednoduchá. Stav sviečky môže poukazovať i na stav motora. Ideálna farba na bielom izolátore okolo stredových elektród je stredne opálená (žltohnedá) farba v prípade ATV, ktorý je v normálnej prevádzke. Nepokúšajte sa určovať tieto problémy sami. Odvezte svoj ATV stroj k predajcovi. Sviečku by ste mali vyberať a kontrolovať pravidelne, pretože teplo a usadeniny spôsobia jej postupné poškodenie a rozpadnutie. Pokiaľ je poškodenie extrémne, mala by byť sviečka vymenená za identickú sviečku.

POZNÁMKA

Predpísaná sviečka zapalovania: DCPR8E (NGK)

Inštalácia

1. Odmerajte vzdialenosť elektród sviečky a ak to bude nutné, upravte medzeru podľa špecifikácie.

POZNÁMKA

Vzdialenosť elektród: 0,8 – 0,9 mm

2. Vyčistite povrch tesnenia. Očistite nečistoty zo skrutky.
3. Umiestnite zapalovaciu sviečku a utiahnite podľa daného krútiaceho momentu.

POZNÁMKA

Krútiaci moment zapalovacej sviečky: 17,5 Nm

Pokiaľ nemáte pri montáži k dispozícii momentový kľúč, správny odhad krútiaceho momentu je $\frac{1}{4}$ až $\frac{1}{2}$ otáčky po dotiahnutí rukou. Uťahnite sviečku do požadovaného krútiaceho momentu čo najskôr.

4. Nasadte konektor sviečky zapalovania.
5. Umiestnite kryt.

Čistenie filtračnej časti vzduchového filtra

POZNÁMKA

V spodnej časti krytu vzduchového filtra je kontrolná hadička. Pokiaľ sa v nej nájdú nečistoty prachu alebo vody, vyprázdňte hadičku a vyčistite filtračnú časť vzduchového filtra a kryt filtra.

1. Odstráňte sedadlo.
2. Odstráňte horný kryt vzduchového filtra uvoľnením držiaka.
3. Povoľte skrutku a vyberte filtračnú časť vzduchového filtra.
4. Odstráňte PUR predfilter z filtračnej časti.
5. Jemne túto časť filtra umyte s použitím prípravku. Nechajte dôkladne usušiť.

UPOZORNENIE

Netočte filtračnou časťou vzduchového filtra počas čistenia.

6. Jemne odstráňte prach z hlavnej časti filtra. V prípade potreby túto časť vyberte. Neumývajte ani nečistite tlakovým vzduchom!
7. Skontrolujte filtračnú časť vzduchového filtra a vymeňte ju, pokiaľ je poškodená.
8. Nasadte predfilter na hlavnú filtračnú časť vzduchového filtra.
9. Umiestnite hlavnú filtračnú časť na pôvodné miesto.
11. Umiestnite kryt vzduchového filtra a uistite sa, že je kontrolná hadička správne namontovaná.
12. Umiestnite sedadlo.

POZNÁMKA

Vzduchový filter by sa mal čistiť každých 20 – 40 hodín. Pokiaľ je stroj prevádzkovaný v extrémne prašnom prostredí, malo by byť čistenie ešte častejšie. Vždy, keď sa robí údržba filtračnej časti vzduchového filtra, skontrolujte voľnosť vzduchového kanála v kryte vzduchového filtra. Skontrolujte gumový spoj časti vzduchového filtra ku karburátoru a všetky tesnenia zaručujúce vzduchotesnosť. Všetko bezpečne utiahnite, aby ste sa vyvarovali možnosti vniku nefiltrovaného vzduchu do motora.

UPOZORNENIE

Nikdy neprevádzkujte ATV, keď je vymontovaná časť vzduchového filtra. Nefiltrovaný vzduch bude prenikať do motora, čo môže spôsobiť rýchle zadretie motora a ďalšie možné poškodenie motora. Ďalej sa poškodí karburátor s následným nesprávnym chodom a možným priehriatím motora.

Čistenie lapačov iskier

Ubezpečte sa, že výfuk a tlmič sú pred čistením chladné.

1. Odstráňte skrutky zo zadného čela tlmiča výfuku.
2. Vyberte výfuk vyťahnutím z tlmiča.
3. Opatrne pripojte výfuk a potom použite na odstránenie uhlík. usadenín z lapača iskier časti výfuku drôtenú kefu.
4. Umiestnite výfuk do tlmiča a napasujte diery na skrutky.
5. Naskrutkujte a dobre utiahnite všetky skrutky.

UPOZORNENIE

Pri čistení lapača iskier: Vždy nechajte výfukový systém najprv vychladnúť skôr než sa začnete dotýkať častí výfuku. Pri čistení výfukového systému neštartujte motor.

Kontrolná hadička chladiaceho systému CVT klinového remeňa

Ak sa v kontrolnej hadičke chladiaceho systému CVT klinového remeňa usadí prach alebo voda, odstráňte hadičku a vyčistite ju.

Drenážna skrutka CVT klinového remeňa

V prípade jazdy cez hlbokú vodu, pričom sa voda dostane do krytu CVT klinového remeňa, odstráňte túto skrutku a nechajte vodu odtiecť.

POZNÁMKA

Ak z krytu klinového remeňa po odstránení skrutky vytečie voda, kontaktujte Vášho predajcu kvôli kontrole ATV, nakoľko voda môže poškodiť aj ostatné časti motora.

Nastavenie EFI vstrekovania

Vstrekovanie EFI je životne dôležitá časť motora a vyžaduje vysoko odborné nastavenie. Všetky nastavenia by mali byť ponechané na predajcu alebo technika, ktorí majú profesionálne znalosti a skúsenosti.

UPOZORNENIE

Vstrekovanie EFI bolo počas výroby podrobené mnohým testom. Pokiaľ je nastavenie robené neodborne bez dostatočných technických znalostí a skúseností, hrozí zlý chod motora a jeho následné poškodenie.

Nastavenie vôle ventilov

Správne nastavenie vôle ventilov závisí od mnohých faktorov. Toto nastavenie by mal robiť výlučne profesionálny servisný technik.

Nastavenie vôle plynovej páčky

1. Uvoľnite dorazovú skrutku na telese páčky.
2. Otáčajte dorazovou skrutkou, pokiaľ nie je vôľa plynovej páčky v rozmedzí 3 – 5 mm.
3. Utiahnite poistnú maticu skrutky.

Kontrola predných brzdových doštičiek

Skontrolujte doštičky bŕzd kvôli poškodeniu a opotrebovaniu.

Pokiaľ hrúbka doštičiek brzdy je menšia ako 2 mm, nechajte celý set doštičiek vymeniť u predajcu.

POZNÁMKA

Pre účely kontroly brzdových doštičiek musia byť demontované kolesá.

Kontrola zadných brzdových doštičiek

Skontrolujte doštičky bŕzd kvôli poškodeniu a opotrebovaniu.

Pokiaľ hrúbka doštičiek brzdy je menšia ako 4 mm, nechajte celý set doštičiek vymeniť u predajcu.

Kontrola hladiny brzdovej kvapaliny

Nedostatok brzdovej kvapaliny môže spôsobiť prienik vzduchu do brzdového systému, čo pravdepodobne spôsobí nefunkčnosť bŕzd. Pred jazdou skontrolujte, či je brzdová kvapalina na spodnej ryske a pokiaľ je to nutné, kvapalinu doplňte. Hlavná nádrž brzdovej kvapaliny je umiestnená napravo od riadidiel, blízko pedála zadnej brzdy.

Urobte tieto opatrenia:

1. Pri kontrole hladiny brzdovej kvapaliny sa uistite, že horná časť nádrže licuje otočením riadidiel.
2. Používajte len určenú kvalitnú brzdovú kvapalinu. V opačnom prípade sa môže poškodiť gumový uzáver a spôsobiť pretekanie a nesprávnu funkčnosť bŕzd.

POZNÁMKA

Odporučená brzdová kvapalina: DOT3 alebo DOT4.

3. Znova doplňte rovnaký typ brzdovej kvapaliny. Miešanie brzdových kvapalín môže viesť k nesprávnej chemickej reakcii a k zlej funkčnosti bŕzd.
4. Buďte opatrní, aby sa počas naplňovania voda nedostala do nádrže brzdovej kvapaliny. Voda výrazne zníži bod varu kvapaliny a môže spôsobiť vznik pary.
5. Brzdová kvapalina môže poškodiť lakované povrchy alebo plastové diely. Rozliatu kvapalinu vždy ihneď vyčistite.
6. Pokiaľ hladina brzdovej kvapaliny klesá, kontaktujte predajcu.

Výmena brzdovej kvapaliny

Kompletnú výmenu brzdovej kvapaliny by mal urobiť len školený servisný technik. Kontaktujte predajcu za účelom výmeny jednotlivých komponentov počas pravidelnej údržby, prípadne pri poškodení alebo pretekaní.

Vymeňte olejové tesniace uzávery každé dva roky.

Vymeňte brzdové hadičky každé štyri roky.

Vôľa pravej brzdovej páčky

Páčka brzdy by mala mať vôľu na konci páčky úplne minimálnu. Pokiaľ to tak nie je, kontaktujte predajcu za účelom kontroly brzdového systému.

UPOZORNENIE

Po servise:

- Ubezpečte sa, že brzdy fungujú hladko a že vôľa páčky je v poriadku.
- Ubezpečte sa, že brzdy nezadierajú.
Ubezpečte sa, že brzdy nie sú mokré.
- Brzdy musia byť úplne odvzdušnené.

Výmena komponentov brzd si vyžaduje profesionálne znalosti a mal by to robiť predajca alebo skúsený servisný technik.

Nastavenie ľavej brzdovej páčky a pedálu

Nastavenie vôle ľavej brzdovej páčky

Vôľa ľavej brzdovej páčky by mala byť v rozpätí 0,5 – 2 mm.

- 1) Uvoľnite maticu nastavovacej skrutky lanka.
- 2) Otočte nastavovacou skrutkou v smere a) k zvýšeniu voľnosti a v smere b) k zníženiu voľnosti.
- 3) Utiahnite maticu.

Pokiaľ nie je možné dosiahnuť správnu vôľu, kontaktujte predajcu.

POZNÁMKA

Pri nastavovaní vôle ľavej brzdovej páčky:

- Ubezpečte sa, že nie je stlačený brzdový pedál
- Ubezpečte sa, že sa brzdový pedál nehýbe.

Nastavenie výšky nožného brzdového pedálu

POZNÁMKA

Pred kontrolou zadných brzdových dosičiek, nastavte zadnú brzdu.

Vršek brzdového pedálu by mal byť správne umiestnený 72 mm nad najvyšším bodom nášľapu. Pokiaľ to tak nie je, kontaktujte predajcu kvôli nastaveniu.

UPOZORNENIE

Po servise:

- Ubezpečte sa, že brzdy hladko fungujú a že vôľa páčky je správna.
- Ubezpečte sa, že brzdy nezadierajú.
- Brzdy musia byť úplne odvzdušnené.

Výmena brzdových komponentov vyžaduje zásah profesionálneho technika, a preto kontaktujte Vášho predajcu.

Nastavenie spínača brzdových svetiel

Spínač brzdových svetiel, ktorý sa aktivuje brzdovým pedálom alebo pákou je riadne nastavený vtedy, keď sa svetlá rozsvietia ešte pred samotným brzdením. Pokiaľ je to nutné, nastavte spínanie brzdových svetiel následovne.

Držte spínač brzdových svetiel na mieste a otočte jeho nastavovaciu maticu. Na dosiahnutie rozsvietenia svetiel skôr, otočte maticu v smere a). Na dosiahnutie rozsvietenia svetiel neskôr, otočte maticu v smere b).

Kontrola lanovodu a premazávanie

UPOZORNENIE

Lanovody kontrolujte často. Poškodené lanovody vymeňte.

Premažte vnútorné lanka a konce lanovodov. Pokiaľ lanovod nefunguje hladko, kontaktujte kvôli výmene Vášho predajcu.

POZNÁMKA

Odporúčané mazivo: motorový olej SAE 10W30

Premazanie kĺbov horného a dolného čepu ohybných ramien

Premažte kĺb horného a dolného čepu pomocou mazacej pištole.

POZNÁMKA

Odporúčané mazivo: líthiové mazivo. Niektoré typy ramien sú vybavené stálou náplňou a nevyžadujú si mazanie.

Demontáž kolesa

1. Uvoľnite matice kolesa.
2. Zdvihnite ATV a pod rám umiestnite vhodný stojan (valcovacie stolice).
3. Odstráňte matice z kolesa.
4. Odoberte koleso.

Montáž kolesa

1. Nasadíte koleso a matice.

POZNÁMKA

- Skosené matice sa používajú na predné aj na zadné kolesá. Umiestnite matice skosenou stranou ku kolesu.
- Šípka na gume musí byť v smere otáčania kolesa.

2. Znížte ATV tak, aby sa kolesá dotýkali zeme.

3. Utiahnite matice do určeného momentu.

POZNÁMKA

Uťahovací moment pre maticu kolesa: Predný: 55 Nm
Zadný: 55 Nm

Batérie

Tento stroj je vybavený zapečatenou batériou s trvalou náplňou. Preto nie je potrebné kontrolovať elektrolyt alebo do batérie pridávať destilovanú vodu. Pokiaľ sa zdá, že je batéria vybitá, kontaktujte Vášho predajcu.

UPOZORNENIE

Nepokúšajte sa odstrániť pečatný kryt z článkov batérie alebo dolievať elektrolyt alebo destilovanú vodu. Môže dôjsť k poškodeniu batérie. Pred prvým použitím stroja vždy batériu nabíjajte nabíjačkou, ktorá je určená pre gelové batérie.

VAROVANIE

Vyvarujte sa kontaktu s pokožkou, očami alebo odevom. Pri práci v blízkosti batérie si vždy chráňte oči. Chráňte pred deťmi.

V prípade kontaktu:

EXTERNOM: Vypláchnite vodou.

INTERNOM: Vypite veľké množstvo vody alebo mlieka. Navštívte čo najskôr lekára.

OČI: Vyplachujte oči 15 minút a čo najskôr vyhľadajte lekára. Batérie sa nesmú nachádzať v blízkosti iskier, ohňa, cigariet alebo iných zdrojov horenia. Pri nabíjaní alebo používaní v uzatvorenom priestore dôkladne vetrajte.

Údržba batérie

1. Pokiaľ nie je stroj v prevádzke mesiac alebo dlhšie, vyberte batériu a uskladnite ju na chladnom a tmavom mieste a ošetríte pomocou udržiavacej nabíjačky určenej pre gelové batérie. Pred následným napojením batérie ju vždy úplne nabíjajte.

UPOZORNENIE

Nabíjať batériu je potrebné špeciálnou nabíjačkou (konštantné volty/ampéry alebo konštantné volty). Použitie štandardnej nabíjačky môže výrazne skrátiť životnosť batérie, prípadne ju okamžite a nenávratne poškodiť.

2. Pri inštalácii batérie späť do stroja sa vždy uistite, že je zapojenie správne.

Výmena poistky

1. Skrinka poistiek je umiestnená v boxe pred riadidlami stroja.

2. Pokiaľ sa poistka vypáli, vypnite hlavný spínač a nainštalujte novú poistku určeného prúdu. Potom zapnite spínače. Ak sa poistka v krátkej dobe opäť vypáli, kontaktujte Vášho predajcu.

VAROVANIE

Vždy používajte špecifickú poistku. Nikdy nepoužívajte iný predmet ako náhradu za poistku.



UPOZORNENIE

Aby ste predišli náhodnému skratovaniu, vypnite pri kontrole a výmene poistky hlavný spínač.

Výmena žiarovky predných svetiel

Pokiaľ sa žiarovka predných svetiel poškodí, vymeňte ju nasledovne:

1. Odstráňte skrutky zo zadného krytu svetla a vyberte ich.
2. Vytiahnutím odstráňte gumový kryt na zadnej časti svetla.
3. Odstráňte zámok pružiny.
4. Vyberte žiarovku z držiaka na svetlo.

VAROVANIE

Pred chytaním alebo odstraňovaním žiarovky počkajte, pokiaľ žiarovka vychladne.

5. Vložte novú žiarovku do držiaka svetla a uzatvorte ju pružinou. Nikdy sa nedotýkajte jej sklennej časti holou rukou!
6. Držiak žiarovky nainštalujte otočením v smere hodinových ručičiek.
7. Umiestnite gumový kryt na zadnú časť svetla.
8. Skrutkami upevnite kryt svetiel.

Nastavenie svetlometov

UPOZORNENIE

Pre nastavenie svetlometov doporučujeme kontaktovať Vášho predajcu.

Otočením nastavovacej skrutky na zadnom kryte svetla sa dá nastaviť zvýšenie alebo zníženie kužeľa svetla.

Výmena žiarovky zadných svetiel

Pokiaľ sa žiarovka zadných svetiel poškodí, vymeňte ju následovne:

1. Odstráňte skrutky a odoberte kryt zadného svetla.
2. Vtlačením žiarovky a otočením proti smeru hodinových ručičiek vyberte žiarovku.
3. Vložte novú žiarovku, vtlačte ju a otočte v smere hodinových ručičiek.
4. Skrutkami pripevnite kryt svetla.

Nastavenie pružín predného a zadného zavesenia

Zaťaženie pružiny môže byť nastavené podľa hmotnosti vodiča a podľa jazdných podmienok.

POZNÁMKA

Keď nastavujete zadné tlmiče, zadné kolesá musia byť zdemontované.

Nastavte zaťaženie pružiny následovne.

Pre zvýšenie zaťaženia pružiny otočte nastaviteľným krúžkom (1) v smere „a“.

Pre zníženie zaťaženia pružiny otočte nastaviteľným krúžkom (1) v smere „b“.

POZNÁMKA

Špeciálny kľúč (1) pre účely nastavovania môžete zakúpiť u Vášho predajcu.

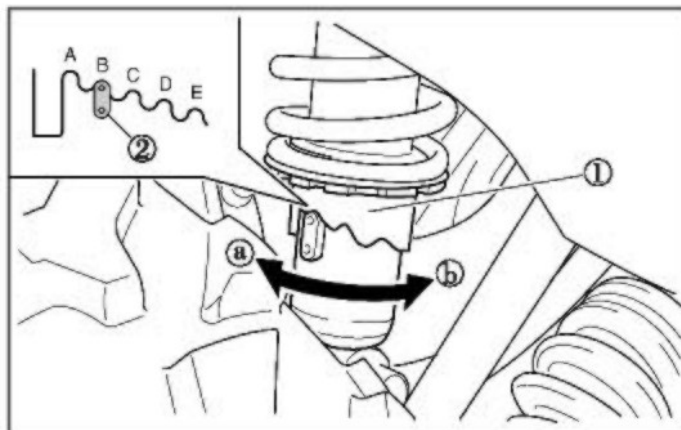

Štandardné polohy nastavenia zaťaženia: B

A – minimum (ľahký)

E – maximum (ťažký)

VAROVANIE

Vždy nastavte tlmiče rovnako na pravej i na ľavej strane.

Nastavenie NITROGENE tlmičov odpruženia

Nitrogenové tlmiče (voliteľné príslušenstvo) majú krúžok matice (3) a zaisťovaciu maticu (2). Najprv povolte zaisťovaciu maticu (2) a maticou (3) nastavte vhodnú tvrdosť pružiny. Zaisťovaciu maticu (2) potom dotiahnite.

Pre nastavenie tlmenia otáčajte krúžky (1) a (4), ktoré sú umiestnené v hornej a dolnej časti tlmiča. Nastavte vhodné tlmenie, ktoré je optimálne pre vaše použitie ATV. Urobte skúšobnú jazdu a nastavujte charakteristiku tlmenia dovtedy, kým bude úplne vyhovovať štýlu vašej jazdy.

VAROVANIE

Vždy nastavte tlmiče rovnako na pravej i na ľavej strane.

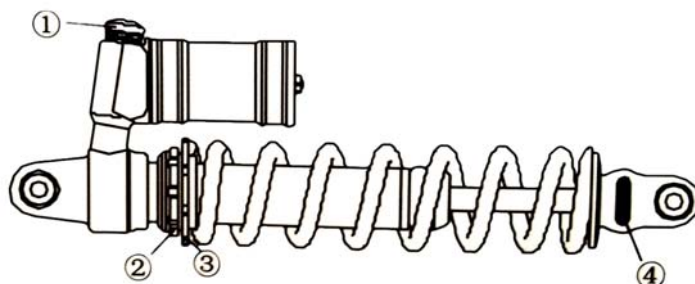
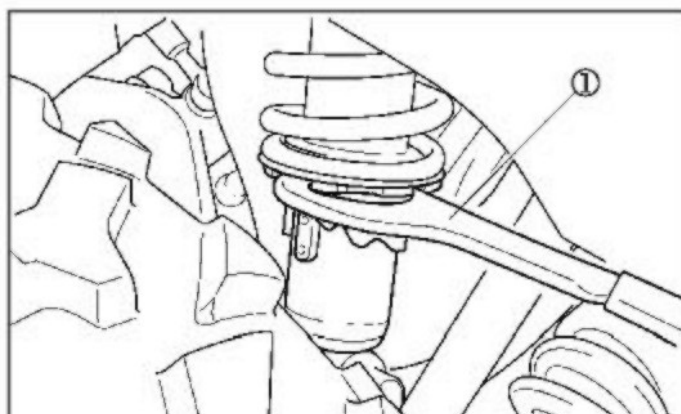

DÔRAZNÉ VAROVANIE

Pokiaľ prevádzkujete ATV s nevhodne nastavenými tlmičmi, môže rýchlo dôjsť k poškodeniu tlmičov, zavesenia tlmičov a ďalších častí súvisiacich so zavesením kolies.

Ponor vozidla

UPOZORNENIE

Pokiaľ sa Váš stroj ponorí do vody, môže dôjsť k výraznému poškodeniu motora, v prípade, že stroj dôkladne neskontrolujete. Predým ako naštartujete motor, odveďte ATV k Vášmu predajcovi.

Keď nie je možné Vaše ATV k predajcovi odviezť, postupujte následovne:

1. Presuňte ATV na suchú zem alebo aspoň na úroveň vody, ktorá siaha po nášľapy.
2. Odstráňte sviečky zapalovania.
3. Skontrolujte box filtra vzduchu a vysušte ho v prípade, že je tam voda.
4. Niekoľkokrát motor preštartujte elektrickým štartérom.
5. Vysušte zapalovacie sviečky a suché ich založte na miesto, alebo ich nahraďte novými sviečkami.

6. Pokúste sa naštartovať motor. Pokiaľ je to nutné, opakujte sušenie. V žiadnom prípade nepreťažujte batériu a štartér.
7. Privezte ATV k Vášmu predajcovi na servis čo najskôr, bez ohľadu na to, či ste stroj naštartovali alebo nie.

POZNÁMKA

Pokiaľ sa voda dostala do CVT, urobte dôkladné vysušenie CVT.

ÚDRŽBA, SKLADOVANIE A PRAVIDELNÁ STAROSTLIVOSŤ

Čistenie ATV

Čistenie Vášho ATV nezlepší len vzhľad stroja, ale tiež predĺži životnosť jednotlivých komponentov a povrchov, a taktiež napomôže predchádzať korózii.

Umývanie ATV

Najlepší a najbezpečnejší spôsob umývania ATV je záhradnou hadicou a vodou s trochou šetrného mydla. Použite profesionálne rukavice na umývanie, najprv umyte hornú a potom dolnú časť stroja. Často oplachujte vodou a vysušte jelenicou, aby ste sa vyhli stopám po vode. Pokiaľ sa zničia bezpečnostné nálepky, kontaktujte kvôli ich výmene predajcu. Je vyslovene zakázané používať na umývanie ATV vysokotlakový umývací systém. Pokiaľ použijete tento systém, hrozí poškodenie ložísk kolies, tesnení, kapoty, bŕzd, ochranných náterov, chromovaných častí, varovných nálepiek a mnoho ďalších dielov.

POZNÁMKA

Po umytí premažte všetky mazacie miesta, ošetríte elektrické kontakty ochranným sprejom a nechajte stroj chvíľu naštartovaný, aby sa vyparila voda, ktorá sa prípadne dostala do motora alebo do výfukového systému. Pre dlhšiu životnosť lakovaných povrchov ich konzervujte vhodným ochranným sprejom.

Voskovanie ATV

Vaše ATV môže byť navoskované špeciálnou voskovacou pastou. Vyvarujte sa nešetrných čistiacich prostriedkov, ktoré by mohli poškodiť kapotáž a lakované povrchy.

UPOZORNENIE

Niektoré prostriedky obsahujú agresívne chemikálie a môžu poškodiť plastové povrchy. Budte opatrní pri ich používaní.

Konzervácia motora pri skladovaní

Odstráňte sviečku zapalovania a pridajte do valca 2-3 lyžice motorového oleja 10W40. Pre lepšiu prístup k otvoru sviečky použite tenšiu hadicu a premažte injekčnou striekačkou naplnenou vopred nameraným množstvom oleja.

Umiestnite sviečku späť a na chvíľu motor naštartujte. Olej bude vháňaný do, aj okolo piestnych krúžkov a okrajov krúžkov, čím zakonzervuje motor ochranným olejovým filmom.

POZNÁMKA

Štartovanie motora behom uskladnenia stroja naruší ochranný film a mohlo by dôjsť k poškodeniu.

Premazanie lanovodov pri skladovaní

Skontrolujte všetky lanovody a premažte ich mazivom. Postupujte podľa pokynov na údržbu v servisnej časti tohto manuálu a premažte všetky súčiastky stroja mazivom určeným pre celoročnú údržbu.

Skladovanie batérie

Vyberte batériu zo stroja a pred jej odložením sa ubezpečte, že je úplne nabitá. Pravidelne kontrolujte stav a ošetrujte ju pomocou udržiavacej nabíjačky určenej pre gelové batérie.

Chladiaca zmes pri skladovaní

Vyskúšajte hustotu chladiva a v prípade potreby ho vymeňte. Chladivo by malo byť menené každé dva roky.

Skladovanie

Nastavte tlak v pneumatikách a bezpečne podložte ATV s pneumatikami cca 5 cm od zeme. Uistite sa, že je sklad dobre vetraný a ATV prikryte plachtou na ATV.

POZNÁMKA

Nepoužívajte plastový alebo nevzdušný materiál. Nezabezpečte tak dostatočné vetranie a môže dôjsť k zrážaniu vody, ktorá môže podporiť koróziu a oxidáciu.

Ochrana pred koróziou

Na vašom ATV stroji, zvlášť na podvozku a s ním súvisiacich častí, sa môže postupom času objaviť na rôznych miestach povrchová korózia. Táto korózia vzniká prirodzeným pôsobením prostredia a zväčšuje sa zanedbávaním údržby, prevádzkou v nevyhovujúcich podmienkach, v daždi, v zime, na zasolených komunikáciách, atď. K vzniku korózie prispievajú taktiež nárazy drobných kamienkov, či piesku počas jazdy, ktoré narušajú ochranný povrch jednotlivých dielov. Vo väčšine prípadov je táto korózia len kozmetickým problémom, bez akéhokoľvek vplyvu na bezpečnú funkciu stroja. Pokiaľ chcete tejto korózii predísť, starostlivo dbajte o stav svojho ATV, používajte preventívne ochranné prostriedky a pri výskyte poškodení od kamienkov nechajte postihnuté miesto neodkladne opraviť. V prípade, ak potrebujete pomoc kontaktujte Vášho predajcu.

Preprava ATV

Pri preprave stroja postupujte nasledovne:

1. Vypnite motor a vyberte kľúč, aby ste predišli jeho strate pri prevoze stroja.
2. Vždy zaradte parkovací stupeň.
3. Ubezpečte sa, že veko palivovej nádrže, olejový uzáver a sedadlo sú správne nainštalované.
4. Vždy ATV pripevnite pásmi k prevoznému vozidlu s použitím vhodných pásov alebo povrazov.

RIEŠENIE PROBLÉMOV

Hnací remeň

Problém	Riešenie
Nájazd s ATV na pickup alebo vysoký vozík	Zaradte nízky rýchlostný stupeň a pohon 4WD, aby ste predišli poškodeniu remeňa variátora.
Rozjazd v prudkom svahu	Pri rozjazde v prudkom svahu, zaradte nízky rýchlostný stupeň alebo zosadnite z ATV (po zaradení parkovacieho stupňa), urobte K-turn a zjazd zo svahu
Jazda pri nízkych otáčkach alebo pri nízkej cestovnej rýchlosti (približne do 11 km za hodinu)	Jazdite rýchlejšie alebo zaradte nízky rýchlostný stupeň. Nízky rýchlostný stupeň sa odporúča kvôli teplote chladiča a dlhšej životnosti komponentov.
Nedostatočné zahriatie ATV vystaveného nízkym vonkajším teplotám.	Motor zahrievajte aspoň 5 minút. Pri zaradenom neutrály 5-7x krát pridajte plyn. Zahriaty remeň bude viac pružný a zabraňuje sa tak jeho zničeniu.
Pomalé a nedostatočné zopnutie spojky	Rýchlo pridajte plyn pre efektívne zopnutie spojky.
Ťahanie pri nízkych otáčkach a nízke cestovné rýchlosti	Len pri zaradenom nízkom rýchlostnom stupni.
Pracovné použitie - sneh, blato, atď.	Len pri zaradenom nízkom rýchlostnom stupni.
Zapadnutý ATV v snehu alebo blate	Zaradte nízky rýchlostný stupeň a opatrne, ale dostatočne rázne pridajte plyn na zopnutie spojky. Môžete pripojiť aj pohon 4WD VAROVANIE: Príliš veľký plyn môže spôsobiť stratu kontroly a prevrátenie ATV. Zle zaradený pohon 4WD môže nenávratne poškodiť prevody.
Stúpanie cez veľké objekty bez rozjazdu	Zaradte nízky rýchlostný stupeň a opatrne, ale dostatočne rázne pridajte plyn na zopnutie spojky. VAROVANIE: Príliš veľký plyn môže spôsobiť stratu kontroly a prevrátenie ATV.
Prekĺznutie remeňa preniknutím vody alebo snehu do CVT systému	Zaradte neutrál. Meňte otáčky motora od voľnobehu k plnému plynu. Niekoľkokrát opakujte. Plný plyn by nemal byť aplikovaný dlhšie než 10 sekúnd. Kryt spojky by mal byť skontrolovaný v prípade presakovania.
Porucha spojky	Kontaktujte predajcu.
Nepravdivý chod motora	Kontaktujte predajcu.

V prípade, že nie ste schopní nájsť riešenie nižšie uvedených problémov, kontaktujte predajcu.

Netočí sa motor

Problém	Riešenie
Vypnutý spínač zapalovania	Znovu zapnite spínač.
Nízke napätie v batérii	Dobite batériu na 12,5 VDC
Strata elektrického spojenia batérie	Skontrolujte všetky spoje a dotiahnite.
Strata elektromagnetickej indukcie	Skontrolujte všetky spoje a dotiahnite.

Motor sa točí, ale nenašartuje

Problém	Riešenie
Bez benzínu	Doplňte palivo
Zablokovaný palivový ventil alebo filter	Kontrola a vyčistenie alebo výmena
Voda v palive	Vyčerpajte palivový systém a znovu natankujte
Palivový ventil nefunguje	Vymeňte
Staré alebo neodporúčené palivo	Natankujte nové palivo
Zablokovaná alebo chybná sviečka zapalovania	Skontrolujte sviečku, v prípade potreby vymeňte
Žiadna iskra na sviečku zapalovania	Skontrolujte sviečku, skontrolujte zapnutie spínača „stop“
Kľuková skrinka naplnená vodou alebo palivom	Ihneď navštívte predajcu
„Prechlastanie“ motora	Skontrolujte, vyčistite alebo vymeňte sviečku zapalovania

Znečistený palivový filter	Vymeňte filter
Nízke napätie v batérii	Nabíte batériu na min. 12,5 VDC
Zlyhanie mechaniky	Navštívte predajcu

Zvonenie alebo klepotanie motora

Problém	Riešenie
Nekvalitné alebo nízkooktánové palivo	Nahradiť odporúčeným palivom
Nesprávne zapalovanie	Navštívte predajcu
Nesprávna hodnota sviečky	Vymeňte sviečku

Zlyhanie motora

Problém	Riešenie
Slabá iskra od sviečky zapalovania	Skontrolujte, vyčistite alebo sviečku vymeňte
Nesprávna hodnota sviečky	Vymeňte sviečku
Staré alebo neodporúčené palivo	Natankujte nové palivo
Nesprávne nainštalované káble sviečky	Navštívte predajcu
Nesprávne zapalovanie	Navštívte predajcu
Zlyhanie mechaniky	Navštívte predajcu

Nepravdivý chod motora, vynechávajúce alebo striedajúce do motora

Možná príčina slabej sviečky	Riešenie
Zablokovaná alebo chybná sviečka zapalovania	Skontrolujte sviečku, v prípade potreby vymeňte
Opotrebovaný alebo chybný kábel sviečky zapalovania	Navštívte predajcu
Nesprávna hodnota sviečky	Vymeňte sviečku
Vynechávajúce zapalovanie	Skontrolujte všetky spoje a upevnite ich
Voda v palive	Vymeňte palivo
Nízke napätie v batérii	Dobite batériu na min. 12,5 VDC
Upchaté odvetrávanie nádrže	Skontrolujte a vymeňte
Nesprávne palivo	Nahradiť odporúčeným palivom
Zablokovaný vzduchový filter	Skontrolujte a vyčistite alebo vymeňte
Nesprávna funkcia obmedzovača spätného chodu	Navštívte predajcu
Nesprávna funkcia elektronickej kontroly plynu	Navštívte predajcu
Iné mechanické zlyhanie	Navštívte predajcu
Možné ochudobnenie palivovej zmesi	Riešenie
Malé množstvo alebo kontaminované palivo	Doplňte alebo vymeňte palivo, vyčistite palivový systém
Nízkooktánové palivo	Nahradiť odporúčaným palivom
Zablokovaný palivový filter	Vymeňte filter
Nesprávne trysky karburátora	Navštívte predajcu
Možné obohatenie palivovej zmesi	Riešenie
Predávkovanie sytiča	Skontrolujte, vyčistite alebo vymeňte sviečku zapalovania
Palivo je vysokooktánové	Vymeňte za nižšieoktánové palivo
Nesprávne trysky karburátora	Navštívte predajcu

Motor zastaví alebo stráca silu

Problém	Riešenie
Nedostatok paliva	Natankujte
Upchané odvetrávanie nádrže	Skontrolujte a vymeňte
Voda v palive	Vymeňte palivo
Predávkovanie sytiča	Skontrolujte, vyčistite alebo vymeňte sviečku zapalovania
Zablokovaná alebo chybná sviečka zapalovania	Skontrolujte sviečku, v prípade potreby vymeňte
Opotrebované alebo chybné káble sviečky zapalovania	Navštívte predajcu
Nesprávna hodnota sviečky	Vymeňte sviečku
Vynechávajúce zapalovanie	Skontrolujte všetky spoje a upevnite
Nízke napätie v batérii	Dobite batériu na 12,5 VDC
Nesprávne palivo	Nahradiť odporúčeným palivom
Zablokovaný vzduchový filter	Skontrolujte a vyčistite alebo vymeňte
Nesprávna funkcia obmedzovača spätného chodu	Navštívte predajcu
Chybná funkcia elektronickeho zapalovania	Navštívte predajcu
Iné mechanické zlyhanie	Navštívte predajcu
Prehriaty motor	Vyčistite kryt chladiča a exteriér motora Navštívte predajcu

ŠPECIFIKÁCIE

Model CF800-2 4x4	Parameter
Rozměry: Celková dĺžka x šírka x výška Rázvor Minimálna svetlá výška Rádus otáčania	2,320 x 1,180 x 1,360 mm 1,480 mm 275 mm 4,000 mm
Hmotnosť: Suchá bez náplní	387 kg
Motor: Typ motora Objem Vŕtanie x zdvih Kompresný pomer Štartovací systém Systém mazania	4-taktný dvojvalec, V-TWIN, SOHC 800 cm ³ 91 x 61,5 mm 10,3 : 1 Elektrický štartér Tlakovým olejom
Motorový olej: Typ Množstvo bez výmeny olejového filtra S výmenou olejového filtra Množstvo pri generálnej oprave	<i>Dôrazne doporučený MOTOREX ATV QUAD 4T</i> SAE10W-40/SF 3,3 l 3,4 l 3,5 l
Zadná olejová skriňa prevodovky: Typ Množstvo pri výmene oleje Celkové množstvo	<i>Dôrazne doporučený MOTOREX</i> SAE10W/40 SF alebo SAE80W/90 GL-4 0,25 l 0,30 l
Predná olejová skriňa prevodovky: Typ Množstvo pri výmene oleje Celkové množstvo	<i>Dôrazne doporučený MOTOREX</i> SAE10W/40 SF alebo SAE80W/90 GL-4 0,28 l 0,33 l
Vzduchový filter:	Suchý typ s predfiltrom
Palivo: Typ Kapacita palivovej nádrže Kapacita rezervy	Bezolovnatý benzín BA95 23 l 4,0 l
Doprava paliva: Typ Výrobca	Elektronické vstrekovanie EFI DELPHI USA
Sviečka zapalovania: Typ / výrobca Odtrh	DCPR8E (NGK) 0,8 - 0,9 mm
Typ spojky:	Mokrú, odstredivý automat
Prevody: Typ prevodovky Sekundárne prevody Zpetný chod Pracovná redukcia	Variátor Hriadelom Áno Áno
Podvozok: Typ rámu	Oceľový, priestorový rám
Pneumatiky: Typ Veľkosť - predné Veľkosť - zadné	Bezdušové AT26x9-12 (14) AT26x11-12 (14)
Brzdy: Predná brzda Zadná brzda	Dvojitá disková brzda Jednoduchá disková brzda
Zavesenie kolies: Predné zavesenie Zadné zavesenie	Dvojité A ramená – oceľ alebo kovaný dural Dvojité A ramená – oceľ alebo kovaný dural
Tlmiče odpruženia: Predný tlmič Zadný tlmič	Vinuté pružiny / olejový alebo hydropneumatický tlmič Vinuté pružiny / olejový alebo hydropneumatický tlmič

Zdvihy pruženia: Predný Zadný	160 mm 200 mm
Ťažné zariadenie: Typ Prevádzkové zaťaženie (schválené) Kolmé zaťaženie na ťažné zariadenie Doporučené zaťaženie / maximálne zaťaženie	X50 s elektrickou zásuvkou - homologované 150 kg 15 kg 350 kg / až 1000 kg pri kontrolovanom ťahaní
Elektroinštalácia: Systém zapalovania Systém alternátora Kapacita batérie	DC. C.D.I. A.C. magneto 12 V, 30 Ah
Typ reflektorov: Hlavné reflektory Predné a zadné smerové svetlá Predné pozičné svetlá Koncové svetlo brzd Kontrolky: Neutrál, Spiatka, Parkovací, Rýchly a Nízky stupeň, 4WD, Diff, Smerovky, Dialkové svetlá	<i>Elektrické napätie, výkon x množstvo:</i> 12 V, 35 W / 35 W x 2 12 V, 10W x 4 12 V, 5W x 2 12 V, 5W / 21W x 1 Dioda x 12

PRÍSLUŠENSTVO

Vaše ATV umožňuje montáž širokého sortimentu pracovného príslušenstva. Váš predajca Vám môže ponúknuť široký sortiment vhodného a schváleného príslušenstva. Zásady montáže a použitie príslušenstva vždy prekonzultujte s predajcom a vyžiadajte si jeho súhlas s použitím príslušenstva. Montáž neschváleného príslušenstva je striktné zakázaná a môže byť v prevádzke vysoko nebezpečná!

ZÁRUKA

Limitovaná záruka na stroje JourneyMan – All Terrain Vehicles

Dovozca týmto zaručuje pôvodnému kupcovi, že originálne diely nového stroja JourneyMan budú v prípade porúch spôsobených nesprávnou montážou, nesprávnym spracovaním alebo nekvalitným materiálom bezplatne vymenené. Práca spojená s výmenou týchto dielov nebude účtovaná. Táto záruka sa nevzťahuje na ďalšie náklady spojené s dopravou stroja do servisného centra, umývaním a ďalšími úkonmi, ktoré priamo nesúvisia s poruchou. Taktiež sa nevzťahuje na diely spotrebného charakteru, ktoré podliehajú prirodzenému opotrebovaniu alebo majú nižšiu životnosť, než je životnosť celého stroja. Záruka sa ďalej nevzťahuje na opotrebovanie stroja spôsobené bežnou prevádzkou ATV. Kupujúci musí prevádzkovať a udržiavať stroj podľa inštrukcií uvedených v tomto manuály a na štítkoch stroja. Po objavení chyby alebo inej závady musí túto skutočnosť písomne oznámiť najneskôr do desiatich dní na adresu autorizovaného predajcu.

Všeobecné výnimky zo záruky: Táto limitovaná záruka nezahŕňa akúkoľvek náhradu za zlyhanie dielov, alebo poškodenia stroja pri zistení nasledujúcich okolností:

Abnormálne zaťaženie a nesprávna prevádzka stroja, zahrňujúca najazdených viac ako 7000 km v období trvania záručnej lehoty alebo používanie stroja v extrémne sťažených podmienkach.

Zanedbanie údržby, servisných prehliadok a použitie neschválených, neoriginálnych a nevhodných dielov a náplní.

Hrubé zaobchádzanie so strojom.

Nevhodné používanie stroja zahrňujúce pretekanie, skákanie, kaskadérsky štýl jazdy, alebo ďalšie aktivity v tomto manuály zakázané.

Prenájom, či nájom stroja a použitie stroja na komerčné účely.

© Journeyman Europe s.r.o.

Všetky práva vyhradené. Určené len pre osobné využitie majiteľov strojov JourneyMan dodaných českým dovozcom, alebo jeho autorizovanými predajcami. Bez predchádzajúceho písomného súhlasu firmy Journeyman Europe s.r.o. je zakázané akékoľvek ďalšie publikovanie, kopírovanie alebo distribúcia akéhokoľvek materiálu alebo časti materiálu tohoto návodu, a to vrátane šírenia elektronickou poštou, SMS správou a MMS správou. Ďalej je zakázané začlenenie týchto materiálov alebo ich častí do rámcov či prekopírovanie do vnútropodnikovej či inej privátnej siete vrátane uchovávaní v akýchkoľvek databázach.